

调心滚子轴承

d 80-110mm-22219-E1-K+H319

参数信息:

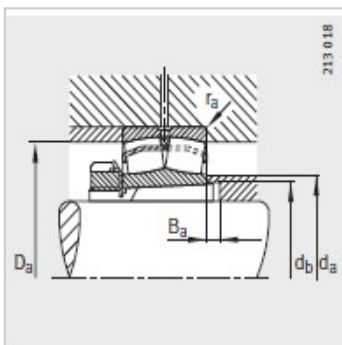
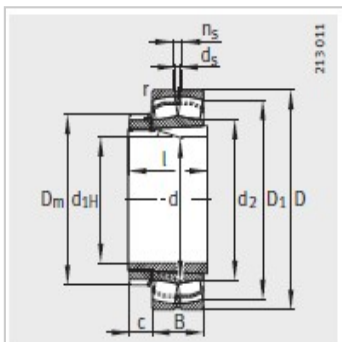

型号 :

轴承 : 22219-E1-K

X-life : XL

紧定套 : H319

质量m :

轴承 kg : 4.04

紧定套 kg : 1.51

尺寸 mm :

d : 85

d : 95

D : 170

B : 43

rmin : 2.1

D : 152.7

d : 112.6

d : 4.8

n : 9.5

D : 125

l : 68

c : 19

安装尺寸 mm :

dmax : 112

D max : 158

dmin : 102

B min : 9

rmax : 2.1

基本额定载荷 N :

动载荷 : 380000

静载荷 : 415000

计算系数：

e：	0.24
Y：	2.87
Y：	4.27
Y：	2.8
疲劳极限载荷/N：	47000
极限转速：	4500
参考转速：	3300

: